

- GB** Attention: for repairs or replacement of parts for maintenance, the "CE" mark is guaranteed only if original spare parts provided by the manufacturer are used.
Silca guarantees supplies of the listed spare parts for 7 years from the date the product is discontinued.
- I** Attenzione: in caso di riparazioni o sostituzione di pezzi per manutenzione, la marcatura "CE" è garantita solo se vengono utilizzate parti di ricambio originali fornite dal costruttore.
Silca garantisce la fornitura dei ricambi presenti nella lista ricambi per 7 anni dalla data di discontinuazione del prodotto.
- D** Achtung: bei Reparaturen oder Auswechseln von Teilen zur Instandhaltung wird die CE-Markierung nur bei Verwendung von vom Hersteller gelieferten Originalersatzteilen gewährleistet.
Silca garantiert für sieben Jahre nach auslauf des Produkts die Lieferung der in der ersatzteilliste enthaltenen ersatzteile.
- F** Attention: si vous effectuez des réparations ou que vous remplacez des pièces pendant un entretien, le marquage "CE" n'est garanti que si vous utilisez des pièces de rechange originales fournies par le fabricant.
Silca garantit la fourniture de pièces de rechange se trouvant dans la liste pendant 7 ans après le mise hors production du produit.
- E** Atención: en caso de reparaciones o sustituciones de las piezas por mantenimiento, se garantiza la marca "CE" sólo si se utilizan partes de repuesto originales suministradas por el constructor.
Silca garantiza el suministro de los repuestos que están en la lista repuestos durante 7 años a partir de la fecha de interrupción producción del producto.



SILCA S.p.A.
Via Podgora, 20 (Z.I.)
31029 VITTORIO VENETO (TV)
Tel. 0438 9136 Fax 0438 913800
www.silca.it

In the United Kingdom
SILCA Ltd.
Kimpton Road - Sutton
SURREY SM3 9QP
Tel. +44 208 6416515
Fax +44 208 6441181
E-mail: sales@silcald.co.uk

In Germany
SILCA GmbH
Siemensstrasse, 33
42551 VELBERT
Tel. +49 2051 2710
Fax +49 2051 271172
E-mail: info@silca.de

In France
SILCA S.A.
12 Rue de Rouen - B.P. 37
Z.I. Limay - Porcheville
78440 PORCHEVILLE
Tel. +33 1 30983500
Fax +33 1 30983501
E-mail: info@silca.fr

In Spain
SILCA KEY SYSTEMS S.A.
C/Santander 73A
08020 BARCELONA
Tel. +34 93 4981400
Fax +34 93 2788004
E-mail: silca@silca.es

Members of the Kaba Group

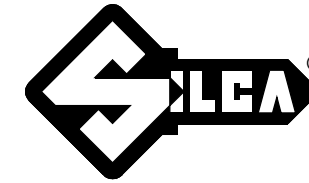

POKER PLUS/S

230V/50Hz

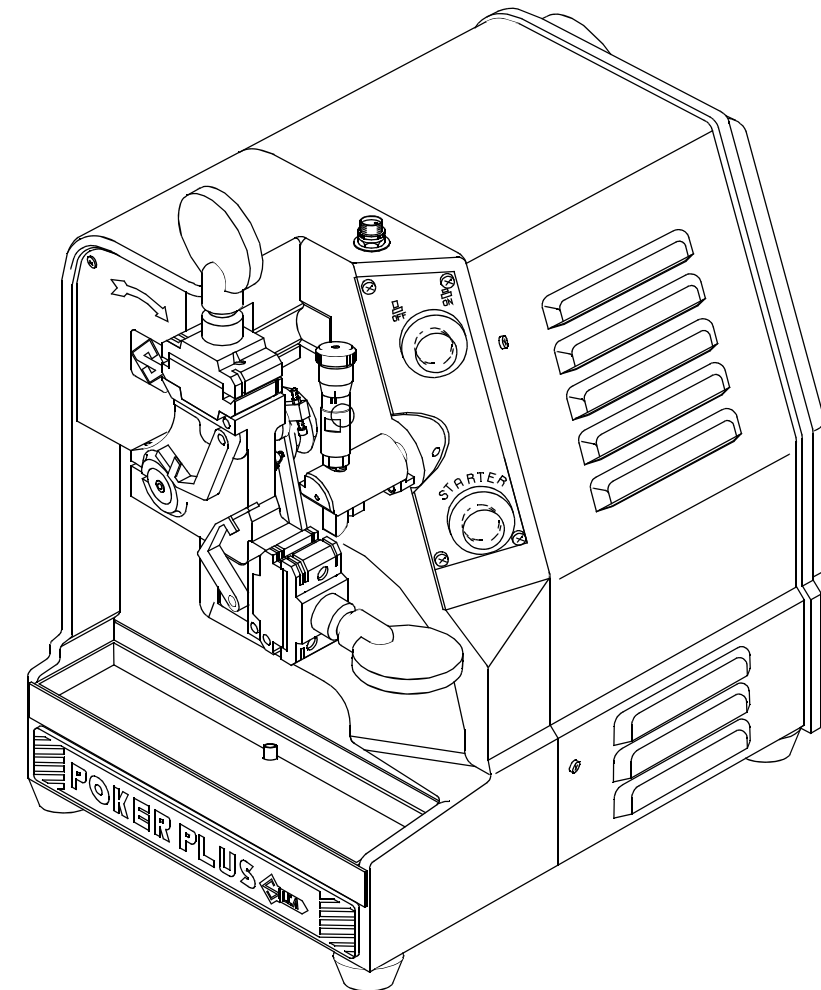

Exploded drawing and spare parts list
Disegno esploso e lista dei ricambi
Explosionszeichnung und Ersatzteilliste
Dessin éclaté et liste de rechanges
Despiece y lista de repuestos

Vers. 14

GB

IMPORTANT NOTE!

The exploded drawing illustrates all the components of the key-cutting machine. Only those marked with a numerical code are spare parts. All the other components shown in the drawing without numbers are simply illustrative.

NOTA IMPORTANTE!

Il disegno esploso illustra tutte le componenti costituenti la duplicatrice, solamente quelle contrassegnate da un codice numerico sono da considerarsi ricambi. Tutte le altre componenti non numerate presenti nel disegno hanno valore puramente illustrativo.

WICHTIGER HINWEIS!

Auf der Explosionszeichnung sind alle Komponenten der Schlüsselkopiermaschine angegeben; nur die mit einem Nummerncode versehenen sind Ersatzteile. Alle anderen, nicht nummerierten Komponenten in der Explosionszeichnung dienen nur zur Erklärung.

REMARQUE IMPORTANTE!

Le dessin éclaté montre toutes les pièces composant la duplicatrice, seules les pièces ayant un code en chiffres sont des pièces de rechange. Toutes les pièces du dessin sans chiffres ont une fonction purement illustrative.

NOTA IMPORTANTE!

El despiece ilustra todos los componentes que constituyen la duplicadora. Deben considerarse repuestos sólo los que están marcados por un código numérico. Todos los otros componentes no numerados que se encuentran en el diseño tienen un valor puramente ilustrativo.

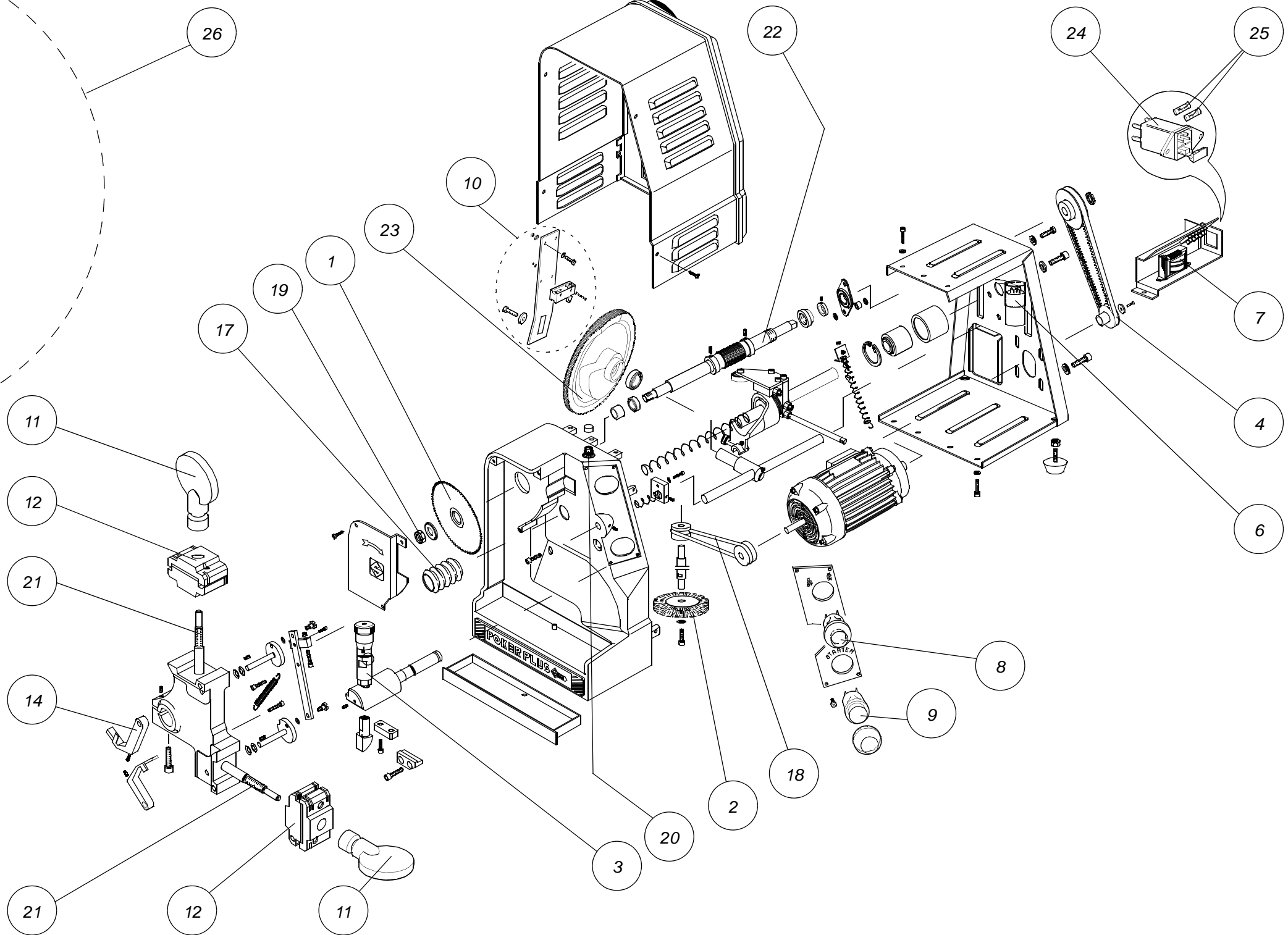
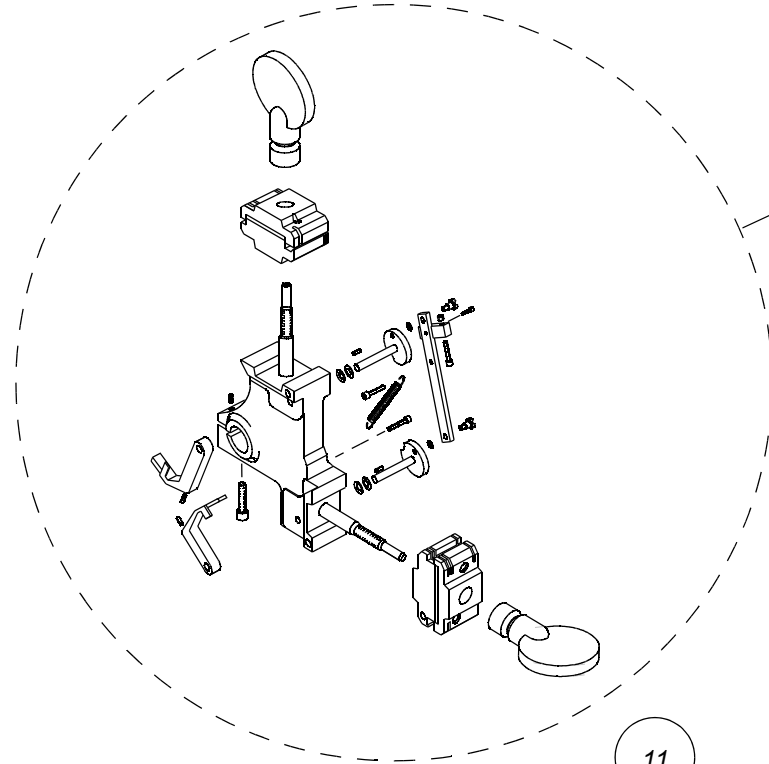
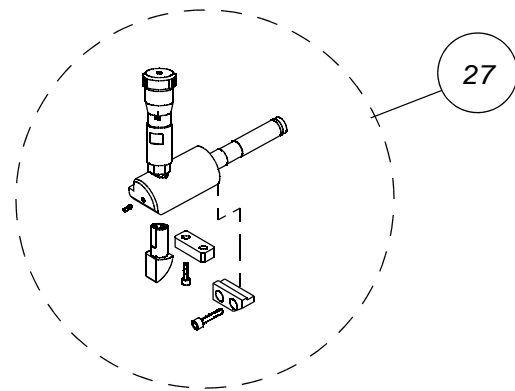
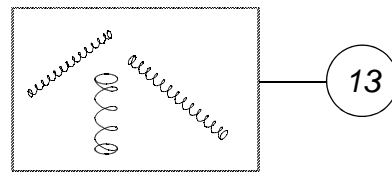

POKER PLUS/S
230V/50Hz

POKER PLUS/S 230/50

Ref.	Code	I	GB	D	F	E
1	D700875ZB	FRESA	CUTTER	FRÄSER	FRAISE	FRESA
2	D701840ZB	SPAZZOLA	BRUSH	BÜRSTE	BROSSE	CEPILLO
3	D904569ZR	TASTATORE RAGGIATO	ROUND TRACER POINT	ROUNDER TASTER	PALPEUR POUR POKER PLUS	PALPADOR
4	D901331ZR	CINGHIA	BELT	RIEMENEMEN	COURROIE	CORREA
6	D900013ZR	CONDENSATORE 8 MF	CONDENSER 8 MF	KONDENSATOR 8 MF	CONDENSATEUR 8 MF	CONDENSADOR 8 MF
7	D902172ZR	TRASFORMATORE	TRANSFORMER	TRANSFORMATOR	TRANSFORMATEUR	TRANSFORMADOR
8	D901313ZR	INTERRUTTORE GENERALE	MAIN SWITCH	HAUPTSCHALTER	INTERRUPTEUR GENERAL	INTERRUPTOR GENERAL
9	D901314ZR	PULSANTE SPAZZOLA	BRUSH BUTTON	DRUCKTASTE FÜR BÜRSTE	BOUTON-POUSSOIR BROUSSE 230V	BOTÓN CEPILLO
10	D901402ZR	SET MICROINTERRUTTORE	SET MICROSWITCH	MIKROSCHALTERSATZ	ENS.MICROINTERRUPTEUR	CONJ.MICROINTERRUPTOR
11	D902170ZR	MANOPOLA MORSETTO	CLAMP KNOB	SPANNBACKEN-DREHKNOPF	POIGNEE ETAU	BOTÓN MORDAZA
12	D904575ZR	SET MORSETTO	CLAMP SET	SPANNBACKENGRUPPE	ENSEMBLE ÉTAU	CONJUNTO MORDAZA
13	D908374ZR	SET MOLLE	SPRING SET	FEDERSATZ	ENS.RESSORTS	CONJ.RESORTES
14	D901347ZR	LINGUETTA CALIBRO	CALIPER TAB	LEHRENLAPPEN	LANGUETTE CALIBRE	LENGÜETA CALIBRE
17	D901369ZR	PROTEZIONE A SOFFIETTO	BELLOWS GUARD	BALGÉNSCHUTZ	PROTECTION A SOUFFLET	PROTECCIÓN A FUELLE
18	D904172ZR	CINGHIA	BELT	RIEMEN	COURROIE	CORREA
19	D908404ZR	DADI PER ALBERO-FRESA	NUT FOR CUTTER SHAFT	NUTMUTTER FÜR FRÄSERWELLE	ÉCROU POUR ARBRE-FRAISE	TORNILLO PARA ÁRBOL-FRESA
20	D906582ZR	BASSETA PER LAMPADA	LAMP SOCKET	STECKDOSE FÜR LAMPE	SABOT POUR RELAIS	TABLERO PARA LÁMPARA
21	D901345ZR	CANDELA PER MORSETTO	JAW PIN	SPANNBACKENBOLZEN	PIVOT POUR ÉTAU	PERNO MORDAZA
22	D901325ZR	ALBERO PORTAFRESA	CUTTING TOOL SHAFT	FRASSPINDEL	ARBRE PORTE-FRAISE	ÁRBOL-FRESA
23	D901351ZR	RUOTA DENTATA	TOOTHED WHEEL	ZAHNRAD	ROUE DENTÉE	RUEDA DENTADA
24	D910570ZR	SPINA ELETTRICA	PLUG	STECKER	PRISE ÉLECTRIQUE	ENCHUFE
25	D910788ZR	FUSIBILI 5 AMP.-RAPIDI	FUSES 5 AMPS-RAPID	SICHERUNGEN 5 AMPERE-FLINK	FUSIBLES 5 AMPÈRES - RAPIDES	FUSIBLES 5 AMPERIOS-RÁPIDO
26	D904585ZR	CARRELLO COMPLETO	COMPLETE CARRIAGE	KOMPLETTER SCHLITTEN	COMPLET CHARIOT	CARRO COMPLETO
27	D904625ZR	SET TASTATORE MICROMETRICO	MICROMETRIC TRACER POINT SET	MIKROMETRISCHER TASTER	ENS. PALPEUR MICROMÉTRIQUE	CONJUNTO PALPADOR MICROMÉTRICO